



ZIGGIOTTO

ARMADIO SCHIUMA

Articolo 607

DESCRIZIONE:

Indispensabile in attività ad elevato rischio, ha le stesse caratteristiche del gruppo mobile a schiuma. La cassetta viene montata in posizione fissa a parete ed è a rapido intervento con sportello apribile a 180°.

L'autonomia dello schiumogeno concentrato è di 6 minuti, esaurito lo schiumogeno si può utilizzare la lancia a getto variabile.

CARATTERISTICHE TECNICHE:

ALTEZZA (H)	=	980 mm
LARGHEZZA (L)	=	1100 mm
PROFONDITA'	=	300 mm
PESO	=	77 Kg
AUTONOMIA	=	8' 30"

125 m3 A MEDIA ESPANSIONE

13.5 m3 A BASSA ESPANSIONE

ACQUA ILLIMITATA

***n.b.= il miscelatore è UNI45 , 200 l/min a 8 Bar, a miscelazione fissa 3% .
Lo spessore della lamiera della cassetta è 1,5 mm verniciata con
polvere epossidica***

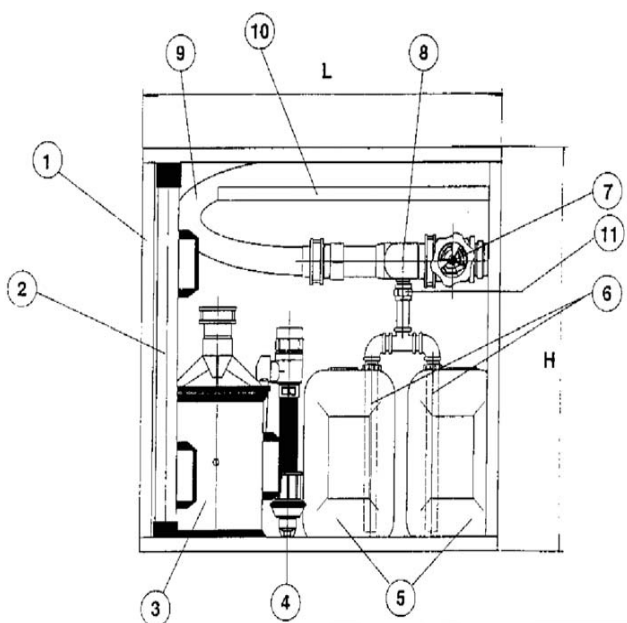

FORNITURA COMPLETA DI:

POS.	DESCRIZIONE	Q.TA'
1	Cassetta in acciaio verniciata rossa RAL 3000 a norma ISO 9227	1
2	Lancia schiuma bassa espansione UNI45 da 200 l/min	1
3	Lancia schiuma media espansione UNI45 da 200 l/min	1
4	Lancia a tre effetti a getto variabile UNI45	1
5	Fusti di liquido schiumogeno da 25 kg	2
6	Tubi pescanti completi di filtro	2
7	Saracinesca in ottone 2"	1
8	Miscelatore UNI45 completo di raccordi UN	1
9	Manichetta nylon gommato UNI45 da 20 mt	1
10	Supporto manichetta	1
11	Girello di collegamento	1